

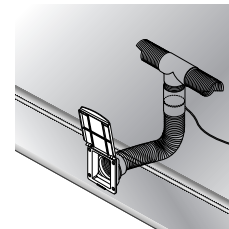

# Awning Warmer Vorzelt Warmluftset Kit de sortie d'air chaud pour auvent



- GB Installation instructions** **Page 2**  
To be kept in the vehicle!
- D Einbauanweisung** **Seite 4**  
Im Fahrzeug mitzuführen!
- F Instructions de montage** **Page 6**  
À garder dans le véhicule !

40060-25700 · 01 · 08/2004 · 5'B · ©

Truma Gerätetechnik  
GmbH & Co. KG  
Wernher-von-Braun-Straße 12  
D-85640 Putzbrunn bei München

## Service

Telefon +49 (0)89 4617-142  
Telefax +49 (0)89 4617-159

info@truma.com  
www.truma.com

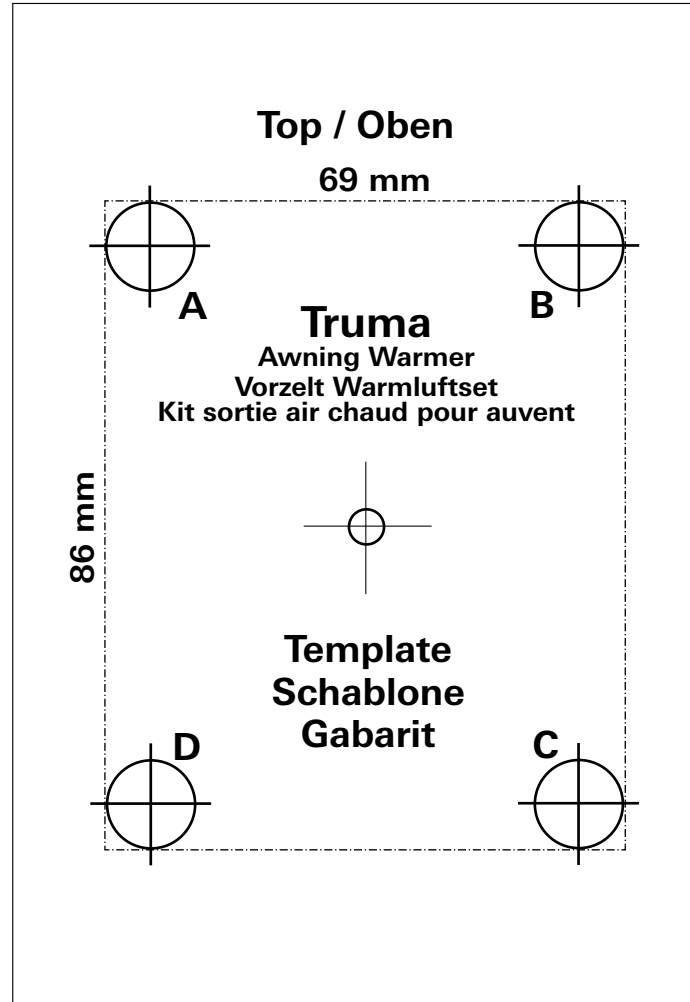



## Awning Warmer

Warmer, or allows the warm air only to circulate inside the caravan (only if the first duct shut-off is closed).

For a greater heat output, a second Truma Awning Warmer can be fitted.

### Installation instructions

#### Choice of location



There should be at least 1.5 metres of ducting between the heater fan and the Awning Warmer. Failure to allow this distance may result in the Awning Warmer overheating if the lid is left partially open.

**There shall be no claims under guarantee for damage caused by overheating!**

Choose a location on a flat vertical wall (without interference of trim etc.) with a distance of at least 1.5 metres away from the heater (**see last page**) with the shortest possible route to the warm air system.

Structural sections within the wall of the caravan should be avoided for safety reasons.

To prevent the unintentional penetration of splash water, the air duct must be laid so as to slope down to the Awning Warmer.

#### Cutting the hole

**Inside the caravan:** Temporarily fit the template to the inside wall. Mark the pilot hole through the template onto the wall. Remove the template and drill through the inner and outer walls using a 4 mm dia. drill bit, ensure that the drill is kept square to the wall.

**Outside the caravan:** The pilot hole drilled through the two walls allows the template to be positioned correctly on the outer wall. It is advisable to cover an area approx. 150 mm x 150 mm around the pilot hole with masking tape to protect the paintwork during the cutting operation.

Drill the four 10 mm dia. holes at A, B, C and D through both the outer and inner walls, ensuring that the

drill is square to the wall. Saw cut-out section for the awning warmer 69 x 86 mm.

Cut out trim strips or such on the vehicle or place supports beneath them so as to make the housing lie flat.

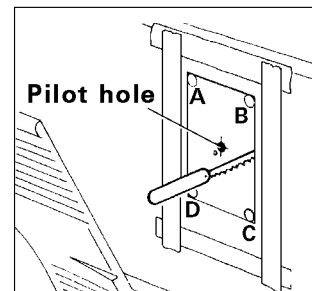

Carefully dress the edge of both the inner and outer walls to remove any sharp edges. Check that the housing will fit into the hole.

#### Lining the hole

It is suggested that the hole should be lined with timber as this makes the installation of the Awning Warmer Housing secure.

#### Intended use

The Truma Awning Warmer has been designed to bring warm air from the caravan ducted blown air heating system into the awning. Please note, that heating the awning reduces the heat output inside the caravan.

The greatest warmth output can only be achieved if the caravan heater is fitted on the side of the awning.

If only the awning is to be heated, we recommend a second duct shut-off (**2 – see last page** – Art. no. 40120-01) to be installed into the main line which directs more warm air to the Awning

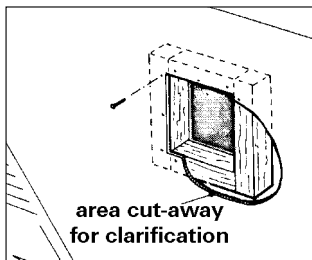

Before fitting the timber lining the insulation around the hole should be removed to the depth of the timber lining. The finished hole should be 86 mm high x 69 mm wide.

Using a non-hardening plastic sealant – not silicone – seal the lining to the inner and outer walls then secure the timber lining in place with panel pins. Then remove any excess sealant from around the hole. It is important to check that all the edges are sealed to prevent water entering the walls.

## Connecting to the warm air system

The Truma Awning Warmer is designed for connection to 65 mm dia. bore warm air ducts.

Fit the T-piece (1) and the duct shut-off (2) into the warm air system as illustrated (do not bend the bowden cable). To prevent the unintentional penetration of splash water, the feed air duct to the Awning Warmer (4) must be laid, inclined downwards. If necessary lay the main duct (5) up higher.

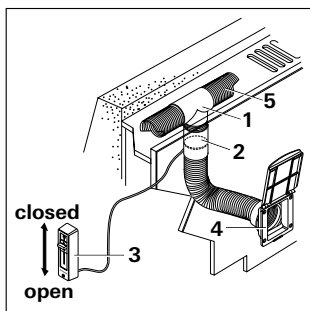

Select a position for the slide control (3) in a convenient position so that the Awning Warmer can be turned on or off from inside the caravan, respect length of the bowden cable 80 cm. Drill a 5 mm dia. hole (6) at 45° angle, sloping downward. Pass the bowden cable (7) through the hole from behind.

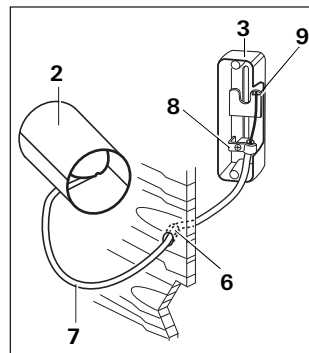

Relieve the fastening clip (8), insert the hook of the bowden cable into the ring (9). Jam the bowden cable under fastening clip and screw it down. Fix the control slide with the 2 countersunk screws 2.9 x 32.

## Fixing to the caravan wall

After ensuring that connections to the warm air system are satisfactory offer the housing into it's position. Using the four flange holes as a guide, drill through the outer wall only with a 4 mm dia. drill bit.

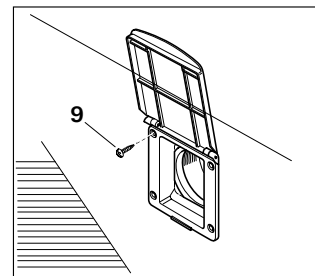

Apply a non-hardening plastic sealant – not silicone – to the back flange of the housing and using the four countersunk head screws (9) secure the housing into position. Finally remove any excess sealant from the coach-work.

## Vorzelt Warmluftset

warme Luft ins Vorzelt zu leiten oder die Warmluft ausschließlich im Wohnwagen zirkulieren zu lassen (nur bei geschlossener 1. Strangsperr).

Um das Vorzelt stärker aufzuheizen, ist die Montage eines zweiten Vorzelt Warmluftsets ebenfalls möglich.

## Einbauanweisung

### Platzwahl

 Das Warmluftrohr zwischen Heizungsgebläse und Ausblasklappe muss mindestens 1,5 m lang sein. Kürzere Verbindungen können zur Überhitzung führen, wenn die Klappe nur teilweise geöffnet ist. **Kein Garantieanspruch bei Schäden durch Überhitzung!**

Ausblasklappe an einer möglichst geraden und glatten Außenfläche (ohne Zierleisten usw.) mit einem Mindestabstand von 1,5 m zur Heizung (**siehe Bild Rückseite**) und der kürzest möglichen Verbindung zum Warmluftsystem einbauen.

Tragende Teile in der Seitenwand sollten aus Sicherheitsgründen vermieden werden.

Um das Eindringen von Spritzwasser zu vermeiden, muss die Öffnung in der Wohnwagenwand so tief wie möglich (auf jeden Fall unterhalb des Hauptwarmluftrohres) angebracht werden.

### Ausschneiden der Öffnung

**Im Innenraum des Wohnwagens:** Schablone an Innenwand anlegen und die Zentrierbohrung durch die Schablone an der Wand markieren. Schablone wieder entfernen und mit einem Bohrer  $\varnothing 4$  mm ein Loch waagrecht durch die Seitenwand bohren.

**An der Außenseite des Wohnwagens:** Mit Hilfe der Zentrierbohrung die Schablone exakt an der Außenseite des Wohnwagens fixieren. Zum Schutz der Lackierung während der Schneidarbeiten, eine Fläche von mindestens 150 mm x 150 mm rund um das vorgebohrte Loch mit Klebeband abdecken.

4 Löcher  $\varnothing 10$  mm (A, B, C und D) gerade durch die Seitenwand bohren. Ausschnitt 69 x 86 mm aussägen.

Zierleisten o. Ä. am Fahrzeug so ausschneiden bzw. unterlegen, dass die Ausblasklappe plan aufliegt.

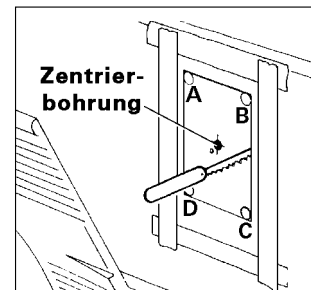

Schnittkanten vorsichtig entgraten und Gehäuse probeweise einpassen.

### Ausfüllern des Ausschnitts

Hohlräume im Bereich der Ausschnittsöffnung mit Holz ausfüllern, damit die Schrauben fest angezogen werden können.

## Verwendungszweck

Das Truma Vorzelt Warmluftset dient zur Ableitung von Warmluft aus dem Warmluftsystem des Wohnwagens ins Vorzelt. Beachten Sie bitte, dass ein gleichzeitiges Heizen des Vorzeltes die Heizleistung im Inneren des Wohnwagens reduziert.

Eine optimale Wärmeabgabe kann nur erfolgen, wenn sich die Wohnwagen-Heizung auf der Vorzeltseite befindet.

Soll nur das Vorzelt geheizt werden, empfehlen wir die Montage einer zweiten Strangsperr (**2 – siehe Bild Rückseite** – Art. Nr. 40120-01), um entweder mehr

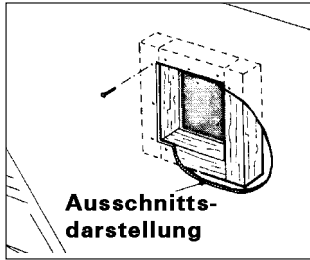

Vor dem Einfügen des Holzfutters Isolierung rund um den Ausschnitt entfernen. Der fertige Ausschnitt ist 86 mm hoch und 69 mm breit.

Holzfutter mit plastischem Karosseriedichtmittel – kein Silikon! – abdichten und ggf. mit Stahlstiften befestigen. Überschüssige Dichtmasse um den Ausschnitt entfernen und prüfen, ob alle Kanten so versiegelt sind, dass kein Wasser in die Wände eindringen kann.

## Anschluss an das Warmluftsystem

Das Truma Vorzelt Warmluftset eignet sich zum Anschluss an Warmluftrohre mit  $\varnothing$  65 mm.

T-Stück (1) und Strangsperrle (2) gemäß Abbildung in das Warmluftsystem einbauen (Bowdenzug nicht knicken!). Um das Eindringen von Spritzwasser zu vermeiden, muss das zur Ausblasklappe (4) führende Warmluftrohr nach unten geführt werden. Gegebenenfalls das Hauptrohr (5) nach oben verlegen.

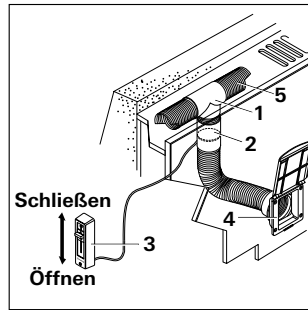

Platz für Schieberegler (3) festlegen (Länge des Bowdenzugs von 80 cm beachten!). Für die Bowdenzug-Durchführung (6) Loch  $\varnothing$  5 mm im 45-Grad-Winkel schräg nach unten bohren. Bowdenzug (7) von hinten durch die Öffnung (6) führen.

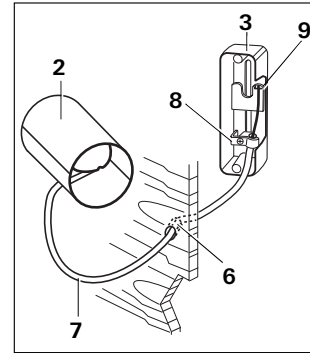

Befestigungsschelle (8) im Schieberegler lockern und Haken des Bowdenzugs in die Öse (9) einhängen. Schieber ganz nach oben schieben, Bowdenzug mit Um-mantelung unter Befestigungsschelle (8) ein-klemmen und festschrauben. Schieberegler mit 2 Senkschrauben 2,9 x 32 befestigen.

## Befestigung an der Wohnwagenwand

Prüfen Sie zunächst die korrekte Funktion, dann die Ausblasklappe (4) in den Ausschnitt gerade einpassen und die vier Befestigungslöcher durch das Kunststoffgehäuse anzeichnen.

Die Befestigungslöcher mit einem Bohrer  $\varnothing$  4 mm durch die äußere Wohnwagenwand vorbohren.

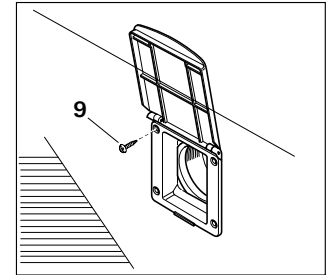

Ausblasklappe entfernen und an der Rückseite mit plastischem Karosseriedichtmittel – kein Silikon! – abdichten. Ausblasklappe einsetzen und mit vier Senkkopfschrauben Dichtmasse vorsichtig entfernen.

## Kit de sortie d'air chaud pour auvent

(2 – voir illustration au verso – n° d'art. 40120-01), soit pour amener plus d'air chaud dans l'auvent, soit pour laisser l'air chaud circuler exclusivement dans la caravane (seulement si la 1re barrière de ligne est fermée).

Pour réchauffer l'auvent encore plus fortement, il est également possible d'installer un second kit de sortie d'air chaud pour auvent.

## Instructions de montage

### Choix de l'emplacement

 Le tuyau d'air chaud situé entre la soufflerie du chauffage et le clapet d'évacuation doit avoir une longueur d'au moins 1,5 m. Une jonction plus courte pourrait conduire à une surchauffe lorsque le clapet n'est que partiellement ouvert. **Il ne peut pas y avoir de droit à la garantie en cas de dommages causés par une surchauffe !**

Installer le clapet d'évacuation sur une surface extérieure la plus droite et la plus lisse possible (sans baguette, etc.), en respectant une distance d'au moins 1,5 m avec le chauffage (voir illustration au verso) et une liaison la plus courte possible avec le système d'air chaud.

Pour des raisons de sécurité, il faut éviter de mettre les éléments porteurs sur la paroi latérale.

Pour éviter toute pénétration d'eau projetée, l'ouverture pratiquée dans la paroi de la caravane doit être placée le plus bas possible (en tout cas, en dessous du tuyau principal d'air chaud).

### Découpe de l'ouverture

**Dans l'espace intérieur de la caravane :** poser le calibre contre la paroi intérieure et marquer, à travers le calibre, le trou de centrage sur la paroi. Retirer le calibre et percer horizontalement un trou à travers la paroi latérale à l'aide d'un foret de diamètre Ø 4 mm.

**Sur la paroi extérieure de la caravane :** à l'aide du trou de centrage, fixer précisément le calibre sur la paroi extérieure de la caravane. Recouvrir de ruban adhésif une surface d'au moins 150 mm x 150 mm autour du trou pré-percé de manière à protéger le vernis pendant les travaux de découpe.

Percer droit 4 trous de diamètre Ø 10 mm (A, B, C et D) à travers la paroi latérale. Découper à la scie un morceau de 69 x 86 mm.

Découper et poser des baguettes, ou autres pièces analogues, sur le véhicule de telle manière que le clapet d'évacuation repose à plat.

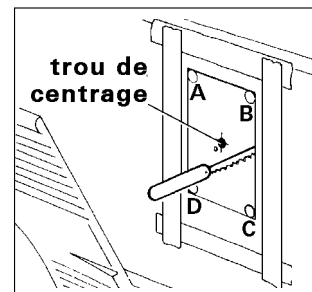

Ebarber avec soin les arêtes de coupe et encastrier le boîtier à titre d'essai.

## Utilisation prévue

Le kit de sortie d'air chaud pour auvent de Truma sert à évacuer dans l'auvent l'air chaud du système d'air chaud de la caravane. Veuillez bien prendre garde au fait qu'un chauffage simultané de l'auvent réduit d'autant la puissance de chauffage à l'intérieur de la caravane.

Le dégagement de chaleur ne peut être optimal que si le chauffage de la caravane se trouve du côté auvent.

Si seul l'auvent doit être chauffé, nous vous recommandons d'installer une seconde barrière de ligne



## Garnissage de la découpe

Garnir de bois les vides présents dans la zone d'ouverture de la découpe de manière à pouvoir fixer les vis solidement.

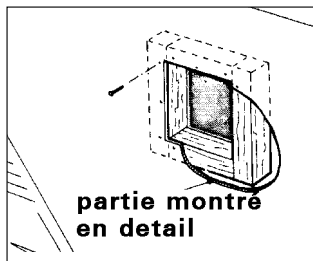

Avant d'introduire le garnissage de bois, retirer l'isolation située tout autour de la découpe. La découpe terminée mesure 86 mm de haut et 69 mm de large.

Étanchéifier le garnissage de bois avec un produit de colmatage plastique pour carrosseries – pas de silicone ! – et, le cas échéant, le fixer avec des broches métalliques. Éliminer les excès de composants de joint autour de la découpe et vérifier que toutes les faces sont suffisamment bien colmatées

pour que de l'eau ne puisse pas pénétrer dans les parois.

## Raccordement au système d'air chaud

Le kit de sortie d'air chaud pour auvent de Truma est conçu pour être raccordé à des tuyaux d'air chaud de diamètre Ø 65 mm.

Installer la pièce en T (1) et la barrière de ligne (2) dans le système d'air chaud, conformément à l'illustration (ne pas flamber le câble Bowden !). Pour éviter toute pénétration d'eau projetée, le tuyau d'air chaud conduisant au clapet d'évacuation (4) doit être orienté vers le bas. Le cas échéant, décaler le tuyau principal (5) vers le haut.

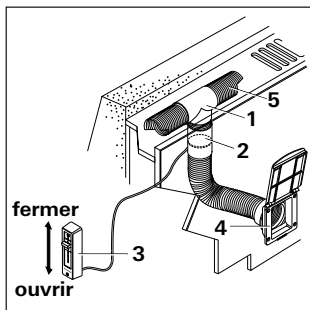

Déterminer l'emplacement réservé au régulateur coulissant (3) (tenir compte de la longueur de 80 cm du câble Bowden !). Pour le passage du câble Bowden (6), percer, vers le bas, un trou de diamètre Ø 5 mm, avec un angle oblique de 45 degrés. Guider le câble Bowden (7) par l'arrière à travers l'ouverture (6).

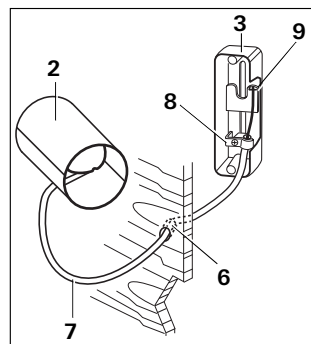

Desserrer la bride de fixation (8) dans le régulateur coulissant et suspendre le crochet du câble Bowden dans l'anneau (9). Pousser le coulisseau complètement vers le haut, serrer et visser le câble Bowden, avec sa gaine, sous la bride de fixation (8). Fixer le régulateur coulissant à l'aide de 2 vis à tête fraisée de 2,9 x 32.

## Fixation à la paroi de la caravane

Vérifier tout d'abord le fonctionnement correct du système, puis encastrer le clapet d'évacuation (4) droit dans la découpe et repérer les quatre trous de fixation à travers le boîtier en matière plastique.

Pré-percer les trous de fixation à travers la paroi extérieure de la caravane à l'aide d'un foret de diamètre Ø 4 mm.

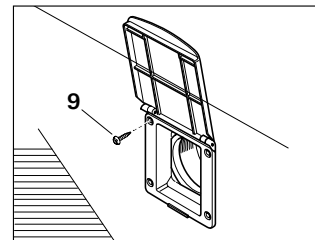

Retirer le clapet d'évacuation et étanchéifier, sur la face arrière, avec un produit de colmatage plastique pour carrosseries – pas de silicone ! Remettre le clapet d'évacuation en place et le fixer à l'aide de quatre vis à tête fraisée (9). Éliminer avec soin les excès de composants de joint.

