

DVD RDS AV RECEIVER
 ANTENNA AV RDS LECTEUR DVD
 SINTOLECTORE DVD RDS CON AV
 RADIO AV RDS CON DVD
 DVD-RDS-AV-EMPFÄNGER
 DVD RDS AV-ONTVANGER

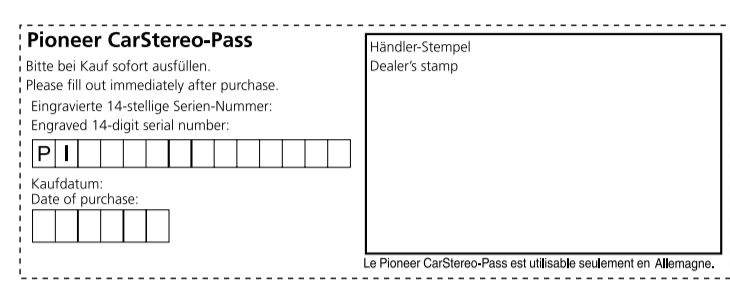

AVH-Z7200DAB

Quick start guide
 Guide de démarrage rapide
 Guida rapida all'uso
 Guia de iniciación rápida
 Schnellstartanleitung
 Snelstartgids



English

What's What

- Touch
- Touch and slide
- Touch and hold

- Return to the previous track (chapter) or go to the next track (chapter)
- Perform fast reverse or fast forwards
- Answer or end a call
- Turn to adjust the volume
- Cycle through all the available sources
- Turn the source off
- Activate the voice recognition mode

- Switch between the Application screen and the AV operation screen
- Switch to the camera view mode
- Display the top menu screen
- Power off
- Display the menu bar
- Mute or unmute
- Display the top menu screen or back to previous screen
- Turn off the display
- Open the LCD panel
To close the LCD panel, press again
- Eject a disc
- RESET
- Reset the microprocessor

Selecting the clock

- Switch to clock adjustment display
- Adjust the clock

Selecting the source

- Display the AV source selection screen and select a source

Tuner operation

- Select a band
- Recall the preset channel stored to a key from memory
- Store the current broadcast frequency to a key
- Display the preset channel list
- Store the strongest broadcast frequencies
- Tune into the next station
- Start seek turning

Moving images operation

- Stop playback
- Move ahead one frame
- Fast forwards and reverse
- Pause and start playback
- Change the playback point

Moving images operation

- Display the playlist screen
- Select a list title that you want to play
- Scroll the list title or category name
- Scroll the list

Audio operation

- Switch between media file types
- Display the hidden function bar
- Set the function for playing audio
- skip files forwards or backwards
- Select a folder

Bluetooth telephone operation

- Display the Bluetooth connection menu
- Display the preset dial screen
- Switch to the phone book mode
- Switch to the call history list
- Enter the phone number directly
- Adjust the listening volume
- Turn private mode on and off
- Accept an incoming call
- End a call

Français

Description de l'appareil

- Toucher
- Toucher et glisser
- Maintenir le doigt

- Revenez à la piste précédente (chapitre) ou passez à la piste suivante (chapitre)
- Effectuez un retour rapide ou une avance rapide
- Répondez ou terminez un appel
- Tournez pour régler le volume
- Parcourez toutes les sources disponibles
- Désactivez la source
- Activer le mode de reconnaissance vocale

- Passer de l'écran de l'application à l'écran d'opération AV
- Basculer en mode Visualisation des caméras
- Afficher l'écran du menu principal
- Mettre hors tension
- Afficher la barre de menu
- Activer ou désactiver le son
- Afficher le menu principal ou revenir à l'écran précédent
- Désactiver l'affichage
- Ouvrez le panneau LCD
Pour fermer le panneau LCD, appuyez à nouveau sur ce bouton
- Ejecter un disque
- RESET
- Réinitialiser le microprocesseur

Sélection de l'horloge

- Basculer sur l'affichage du réglage de l'horloge
- Régler l'horloge

Sélection de la source

- Afficher l'écran de sélection de source AV et sélectionner une source

Sélection de l'horloge

- Basculer sur l'affichage du réglage de l'horloge
- Régler l'horloge

Sélection de la source

- Afficher l'écran de sélection de source AV et sélectionner une source

Fonctionnement du sintoniseur

- Sélectionner une bande
- Rappeler de la mémoire le canal pré-réglé associé à une touche
- Enregistrer la fréquence de radiodiffusion en cours sur une touche
- Afficher la liste des canaux pré-réglés

Fonctionnement des images animées

- Arrêter la lecture
- Avancer d'une image
- Avance rapide et retour rapide
- Mettre la lecture sur pause et lancer la lecture
- Modifier le point de lecture

Fonctionnement des images animées

- Afficher l'écran de la liste de lecture
- Sélectionner une liste de titres que vous souhaitez lire
- Mettre la lecture sur pause et lancer la lecture
- Faire défiler la liste

Fonctionnement de l'audio

- Basculer entre les types de fichiers multimédias
- Afficher la barre de fonctions masquée
- Définir la fonction pour la lecture de l'audio
- Sauter les fichiers vers l'avant ou vers l'arrière
- Sélectionner un dossier

Fonctionnement du téléphone Bluetooth

- Afficher le menu de connexion Bluetooth
- Afficher l'écran de numérotation pré-définie
- Basculer sur le mode annuaire
- Basculer sur la liste de l'historique des appels
- Saisir directement le numéro de téléphone
- Activer et désactiver le mode privé
- Régler le volume d'écoute
- Accepter un appel entrant
- Mettre fin à un appel

Italiano

Nomenclatura

- Tocca
- Tocca e scorri
- Tieni premuto

- Ritornare alla traccia (capitolo) precedente o andare alla traccia (capitolo) successivo
- Eseguire la modalità indietro o avanti veloce
- Rispondere o per chiudere una chiamata
- Ruotare per regolare il volume
- Passare tra le sorgenti disponibili
- Disattivare la sorgente
- Attiva la modalità di riconoscimento vocale

- Passare dalla schermata dell'applicazione alla schermata operativa AV
- Passare alla modalità rubrica
- Visualizzare la schermata del menu principale
- Spegni
- Visualizzare la barra del menu
- Attiva o disattiva l'audio
- Visualizzare la schermata del menu principale o tornare alla schermata precedente
- Spegnere il display
- Aprire il pannello LCD
Per chiudere il pannello LCD, premere nuovamente
- Espelli un disco
- RESET
- Reseta microprocessore

Selezione dell'orologio

- Passa alla schermata di regolazione dell'orologio
- Regola l'orologio

Selezione della sorgente

- Visualizza la schermata di selezione della sorgente AV e seleziona una sorgente

Selezione dell'orologio

- Passa alla schermata di regolazione dell'orologio
- Regola l'orologio

Selezione della sorgente

- Visualizza la schermata di selezione della sorgente AV e seleziona una sorgente

Operazione del sintonizzatore

- Seleziona una banda
- Richiama il canale pre-selezionato memorizzato in un tasto
- Memorizza la frequenza di trasmissione corrente in un tasto
- Visualizza l'elenco dei canali pre-selezionati
- Memorizza le frequenze di trasmissione più forti

Operazione immagini in movimento

- Arresta la riproduzione
- Sposta in avanti un fotogramma
- Avanzamento rapido e riavvolgimento
- Metti in pausa e avvia la riproduzione
- Cambia il punto di riproduzione

Operazione immagini in movimento

- Visualizza la schermata della playlist
- Seleziona un titolo elenco che desideri riprodurre
- Scorri il titolo elenco o il nome categoria
- Scorri l'elenco

Operazione audio

- Passa tra i tipi di file multimediale
- Visualizza la barra delle funzioni nascosta
- Imposta la funzione per la riproduzione audio
- salta i file avanzando o tornando indietro
- Seleziona una cartella

Funzionamento Bluetooth del telefono

- Visualizza il menu per la connessione Bluetooth
- Visualizza la schermata di composizione di un numero preimpostato
- Passa alla modalità rubrica
- Passa alla cronologia delle chiamate
- Inserisci direttamente il numero di telefono
- Attiva e disattiva la modalità privata
- Regola il volume di ascolto
- Accetta una chiamata in arrivo
- Termina una chiamata

Declaration of Conformity with regard to the Radio Equipment Directive 2014/53/EU

Manufacturer: **Pioneer Corporation**
 28-8, Honkukangamae 2-chome, Bunkyo-ku, Tokyo 113-0027, JAPAN

EU Representative & Importer: **Pioneer Europe NV**
 Haven 187, Zeebiergelaan 1, 9120 Mellebe, Belgium
<http://www.pioneer-eu.eu>

English: This guide is intended to guide you through the basic functions of this unit. For details, please refer to the Operation manual posted on the website. <http://www.pioneer-eu.eu>

French: Ce guide a pour but de vous présenter les fonctions de base de cet appareil. Pour les détails, veuillez vous reporter au mode d'emploi qui se trouve sur le site Web. <http://www.pioneer-eu.eu>

Italiano: Questo guida illustra le funzioni principali dell'apparecchio. Per dettagli, fare riferimento al Manuale d'uso presente sul sito web. <http://www.pioneer-eu.eu>

Spanish: Se ha diseñado esta guía con la intención de guiarle a través de las funciones básicas de esta unidad. Para los detalles, consulte el Manual de instrucciones que se encuentra almacenado en el sitio web. <http://www.pioneer-eu.eu>

Deutsch: Diese Anleitung führt Sie durch die grundlegenden Funktionen dieses Geräts. Einzelheiten finden Sie in der Bedienungsanleitung, die auf der Website. <http://www.pioneer-eu.eu>

Nederlands: Deze gids is bedoeld om u bekend te maken met de basisfuncties van dit toestel. Raadpleeg 'n voor details de handleiding op onze website. <http://www.pioneer-eu.eu>

Manufacturer: **Pioneer Corporation**
 28-8, Honkukangamae 2-chome, Bunkyo-ku, Tokyo 113-0027, JAPAN

EU Representative & Importer: **Pioneer Europe NV**
 Haven 187, Zeebiergelaan 1, 9120 Mellebe, Belgium
<http://www.pioneer-eu.eu>

English: This guide is intended to guide you through the basic functions of this unit. For details, please refer to the Operation manual posted on the website. <http://www.pioneer-eu.eu>

French: Ce guide a pour but de vous présenter les fonctions de base de cet appareil. Pour les détails, veuillez vous reporter au mode d'emploi qui se trouve sur le site Web. <http://www.pioneer-eu.eu>

Italiano: Questo guida illustra le funzioni principali dell'apparecchio. Per dettagli, fare riferimento al Manuale d'uso presente sul sito web. <http://www.pioneer-eu.eu>

Spanish: Se ha diseñado esta guía con la intención de guiarle a través de las funciones básicas de esta unidad. Para los detalles, consulte el Manual de instrucciones que se encuentra almacenado en el sitio web. <http://www.pioneer-eu.eu>

Deutsch: Diese Anleitung führt Sie durch die grundlegenden Funktionen dieses Geräts. Einzelheiten finden Sie in der Bedienungsanleitung, die auf der Website. <http://www.pioneer-eu.eu>

Nederlands: Deze gids is bedoeld om u bekend te maken met de basisfuncties van dit toestel. Raadpleeg 'n voor details de handleiding op onze website. <http://www.pioneer-eu.eu>

Notepad / Bloc-notes / Appunti / Bloc de notas / Notepad / Notices

Notepad / Bloc-notes / Appunti / Bloc de notas / Notepad / Notices

Notepad / Bloc-notes / Appunti / Bloc de notas / Notepad / Notices

Español

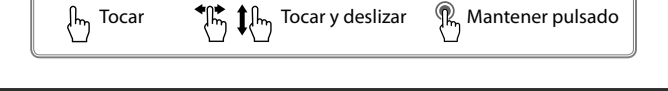

Qué es cada cosa

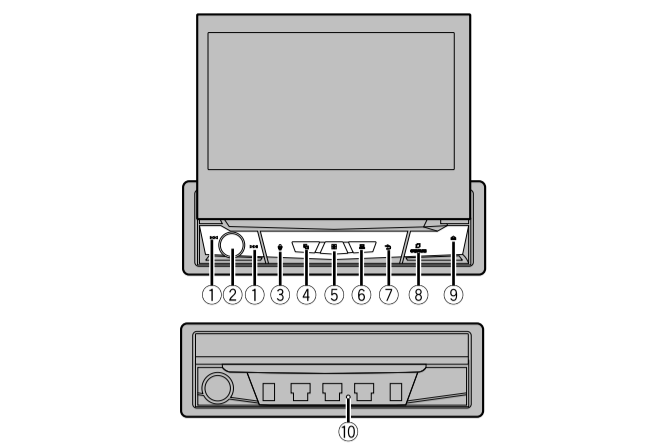

- 1 Volver a la pista (capítulo) anterior o ir a la pista (capítulo) siguiente
- 2 Retroceder o avanzar rápidamente
- 3 Responder a una llamada o colgar
- 4 Girar para ajustar el volumen
- 5 Desplazarse por todas las fuentes disponibles
- 6 Desactivar la fuente
- 7 Activar el modo de reconocimiento de voz

- 1 Alternar entre la pantalla de aplicaciones y la pantalla de operaciones AV
- 2 Cambiar al modo de visión de cámara
- 3 Mostrar la pantalla del menú inicial
- 4 Apagar
- 5 Mostrar la barra de menús
- 6 Silenciar o desactivar el silencio
- 7 Para mostrar la pantalla del menú inicial o para volver a la pantalla anterior
- 8 Apagar la pantalla
- 9 Abrir el panel LCD
- 10 Para cerrar el panel LCD, vuelva a pulsarlo
- 11 Expulsar un disco
- 12 Restablecer el microprocesador

Seleccionar el reloj

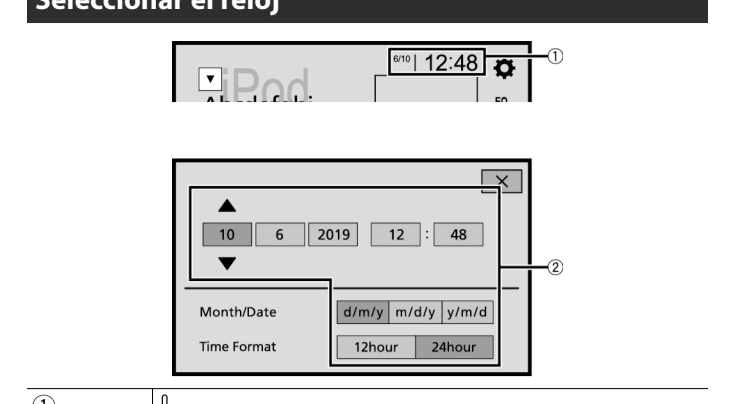

- 1 Cambiar a pantalla de ajuste del reloj
- 2 Ajustar el reloj

Seleccionar la fuente



- 1 Mostrar la pantalla de selección de fuente AV y seleccionar una fuente



Función del sintonizador

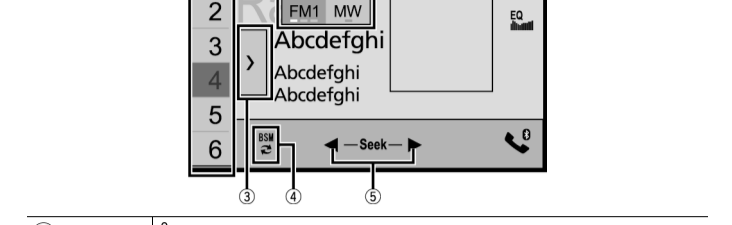

- 1 Seleccionar una banda
- 2 Recuperar el canal presintonizado almacenado en una tecla de la memoria
- 3 Almacenar la frecuencia de radio actual en una tecla
- 4 Mostrar la lista de canales presintonizados
- 5 Almacenar las frecuencias de radio con mayor potencia



Función de imágenes en movimiento

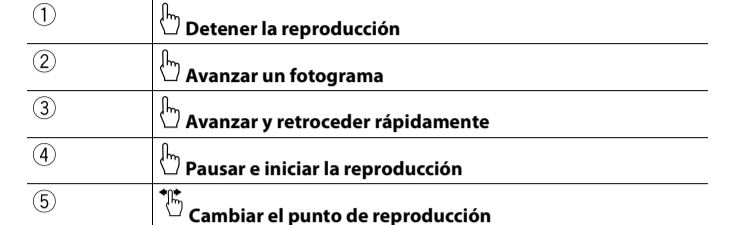

- 1 Detener la reproducción
- 2 Avanzar un fotograma
- 3 Avanzar y retroceder rápidamente
- 4 Pausar e iniciar la reproducción
- 5 Cambiar el punto de reproducción



Función de imágenes en movimiento

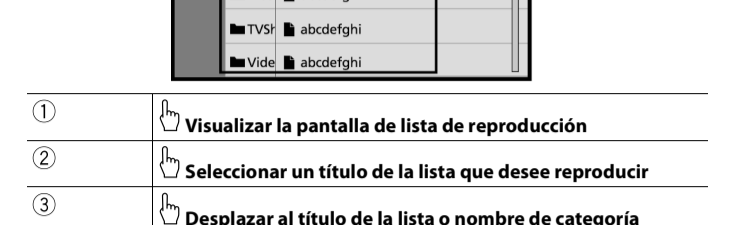

- 1 Visualizar la pantalla de lista de reproducción
- 2 Seleccionar un título de la lista que desea reproducir
- 3 Desplazar al título de la lista o nombre de categoría
- 4 Desplazar a la lista

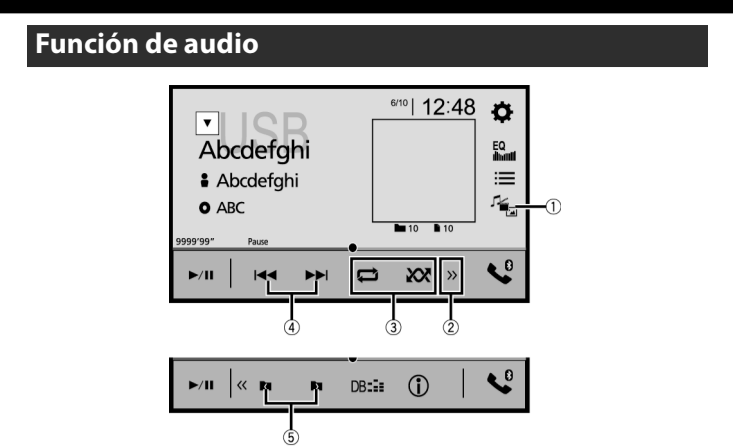

Función de audio

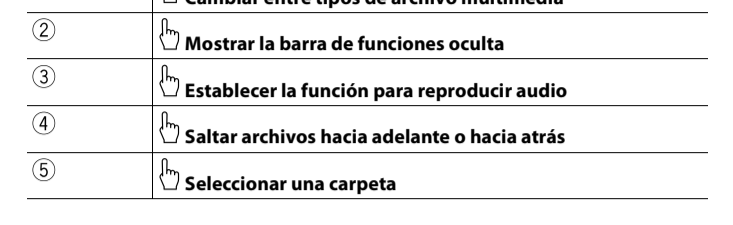

- 1 Cambiar entre tipos de archivo multimedia
- 2 Mostrar la barra de funciones oculta
- 3 Establecer la función para reproducir audio
- 4 Saltar archivos hacia adelante o hacia atrás
- 5 Seleccionar una carpeta

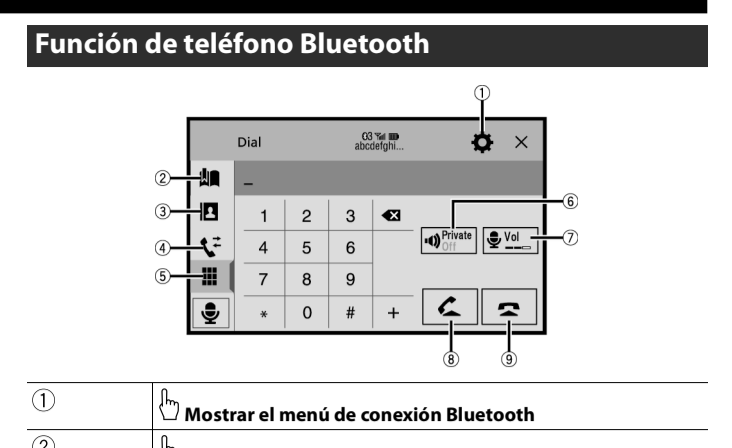

Función de teléfono Bluetooth

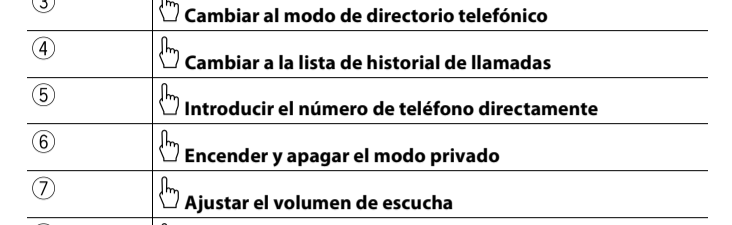

- 1 Mostrar el menú de conexión Bluetooth
- 2 Mostrar la pantalla de dial de preselección
- 3 Cambiar al modo de directorio telefónico
- 4 Cambiar a la lista de historial de llamadas
- 5 Introducir el número de teléfono directamente
- 6 Encender y apagar el modo privado
- 7 Ajustar el volumen de escucha
- 8 Aceptar una llamada de entrada
- 9 Finalizar una llamada

Deutsch

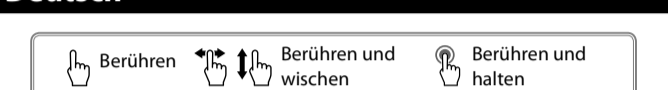

Die einzelnen Teile

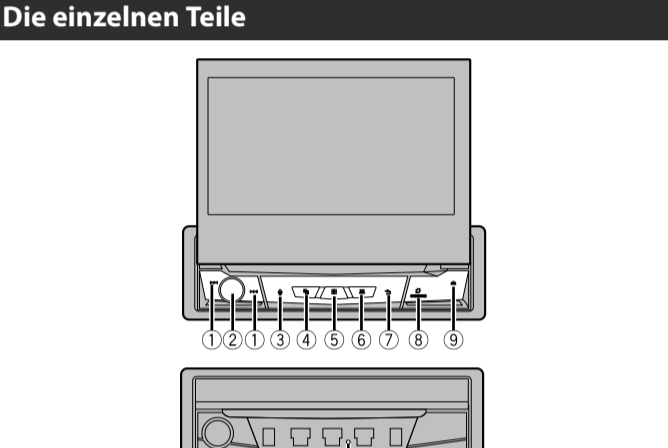

- 1 Zum vorherigen Titel (Kapitel) zurückkehren oder zum nächsten Titel (Kapitel) springen
- 2 Schnellen Rück- oder Vorlauf durchführen
- 3 Einen Anruf annehmen oder beenden
- 4 Regler drehen, um die Lautstärke anzupassen
- 5 Zwischen allen verfügbaren Programmquellen umschalten
- 6 Quelle ausschalten
- 7 Spracherkennungsmodus aktivieren

- 1 Zwischen dem Anwendungsbildschirm und dem AV-Funktionsbildschirm umschalten
- 2 Zum Kameraansichtsmodus umschalten
- 3 Hauptmenübildschirm anzeigen
- 4 Ausschalten
- 5 Menüleiste anzeigen
- 6 Stummschalten oder Stummschaltung aufheben
- 7 Anzeige des Hauptmenübildschirms oder Rückkehr zum vorherigen Bildschirm
- 8 Display ausschalten
- 9 LCD-Display öffnen
- 10 Zum Schließen des LCD-Displays erneut drücken
- 11 Disc auswerfen
- 12 Mikroprozessor zurücksetzen

Uhr auswählen

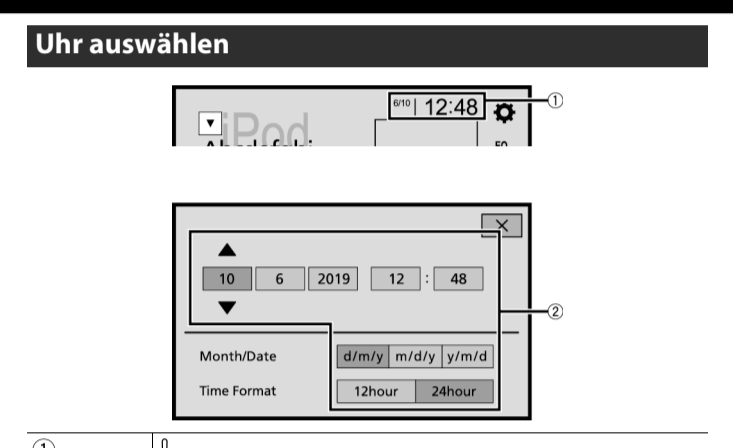

- 1 Zur Uhrzeitanzeige umschalten
- 2 Uhr einstellen

Quelle auswählen



- 1 AV-Quellenauswahlbildschirm anzeigen und Quelle auswählen

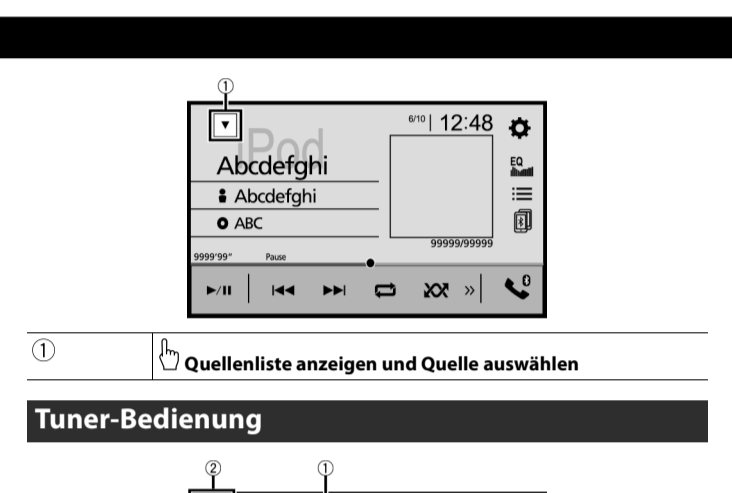

Tuner-Bedienung

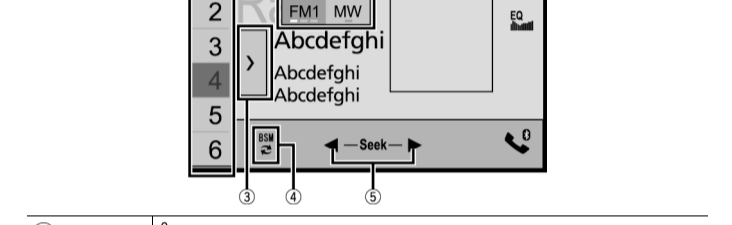

- 1 Band auswählen
- 2 Den Speichersender aufrufen, der unter einer Taste gespeichert ist
- 3 Die aktuelle Senderfrequenz unter einer Taste speichern
- 4 Die Speicherkanalliste anzeigen
- 5 Den Sender mit den stärksten Sendefrequenzen speichern



Bedienvorgänge für bewegte Bilder

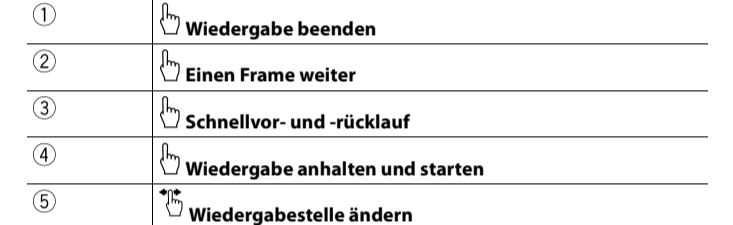

- 1 Wiedergabe beenden
- 2 Einen Frame weiter
- 3 Schnellvor- und -rücklauf
- 4 Wiedergabe anhalten und starten
- 5 Wiedergabestelle ändern

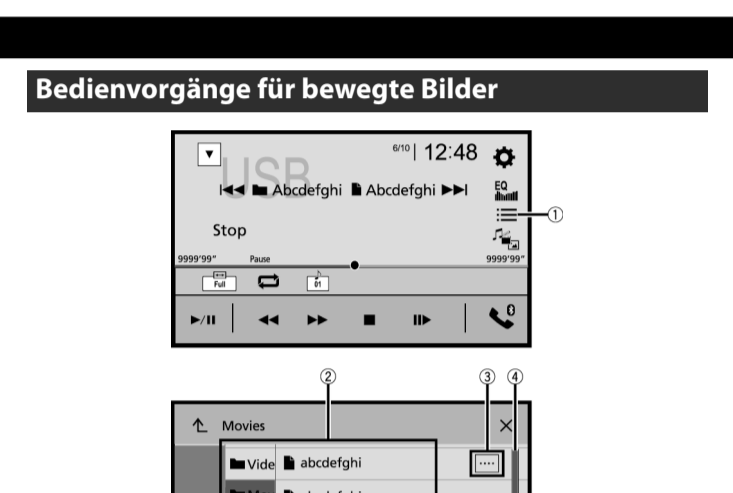

Bedienvorgänge für bewegte Bilder

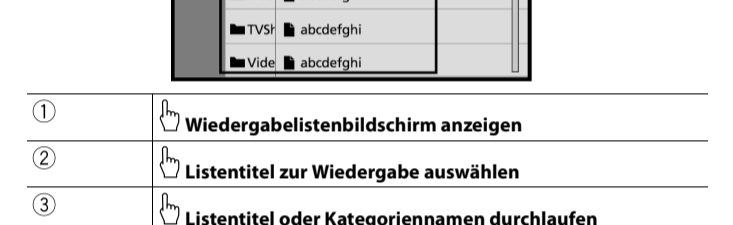

- 1 Wiedergabelistenbildschirm anzeigen
- 2 Listentitel zur Wiedergabe auswählen
- 3 Datentitel oder Kategoriennamen durchlaufen
- 4 Liste durchlaufen

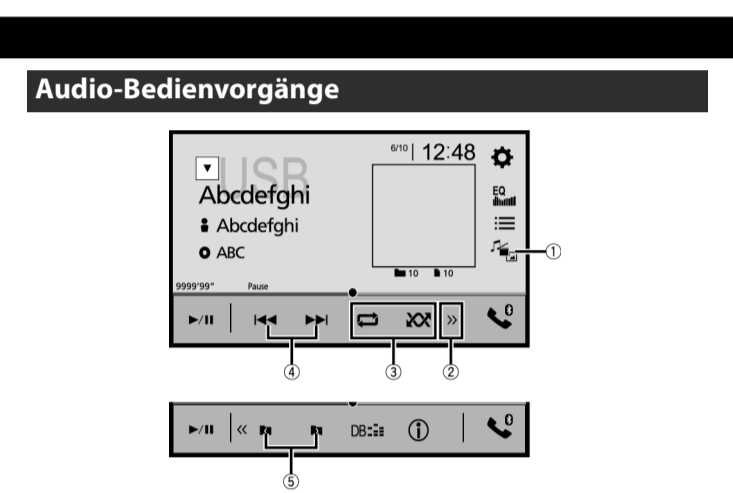

Audio-Bedienvorgänge

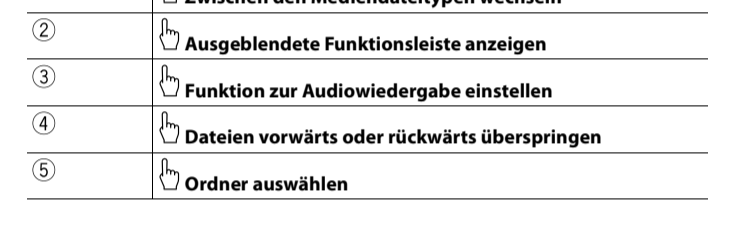

- 1 Zwischen den Mediendatentypen wechseln
- 2 In Telefonbuchmodus umschalten
- 3 Ausgeblendete Funktionsleiste anzeigen
- 4 Funktion zur Audiowiedergabe einstellen
- 5 Dateien vorwärts oder rückwärts überspringen
- 6 Ordner auswählen

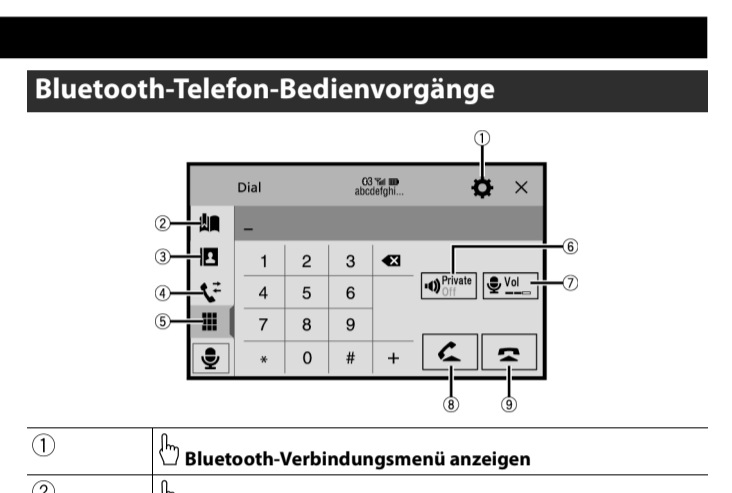

Bluetooth-Telefon-Bedienvorgänge

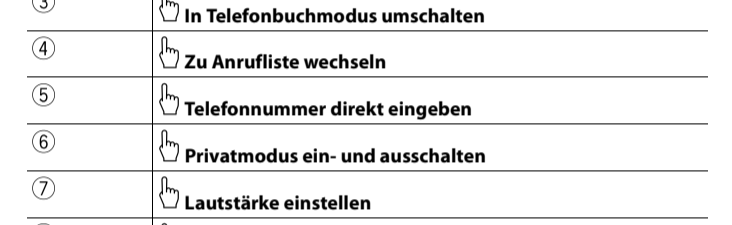

- 1 Bluetooth-Verbindungsanfrage anzeigen
- 2 Kurzwahlbildschirm anzeigen
- 3 In Telefonbuchmodus umschalten
- 4 Zu Anrufliste wechseln
- 5 Telefonnummer direkt eingeben
- 6 Privatmodus ein- und ausschalten
- 7 Lautstärke einstellen
- 8 Eingehenden Anruf annehmen
- 9 Anruf beenden

Nederlands

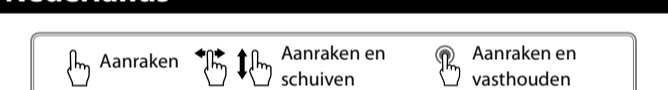

Wat is wat

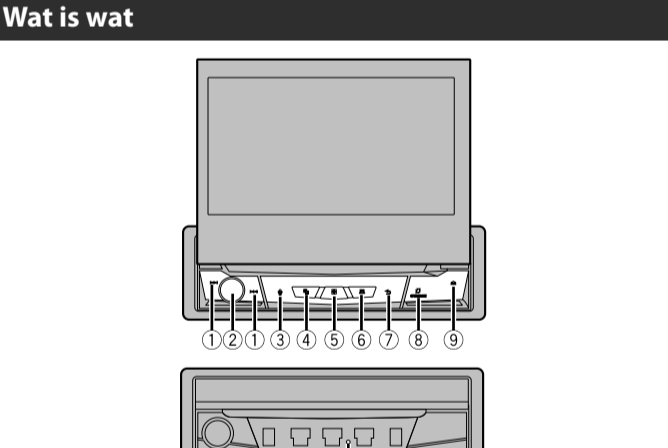

- 1 Naar het vorige nummer (hoofdstuk) teruggaan of naar het volgende nummer (hoofdstuk) gaan
- 2 Snel achteruit of vooruit gaan
- 3 Een oproep beantwoorden of beëindigen
- 4 Draaien om het volume aan te passen
- 5 Door alle beschikbare bronnen bladeren
- 6 De bron uitschakelen
- 7 De spraakerkenning activeren

- 1 Schakelen tussen het applicatiescherm en het AV-bedieningsscherm
- 2 Schakelen naar de modus voor cameraweergave
- 3 Het beginmenüschermbildschirm weergeven
- 4 Uitschakelen
- 5 De menubalk weergeven
- 6 Geluid dempen of weergeven
- 7 Het beginmenüschermbildschirm weergeven of teruggaan naar het vorige scherm
- 8 Het display uitschakelen
- 9 Het LCD-paneel openen
- 10 Opnieuw drukken om het LCD-paneel te sluiten
- 11 Een disc uitwerpen
- 12 De microprocessor resetten

De klok selecteren

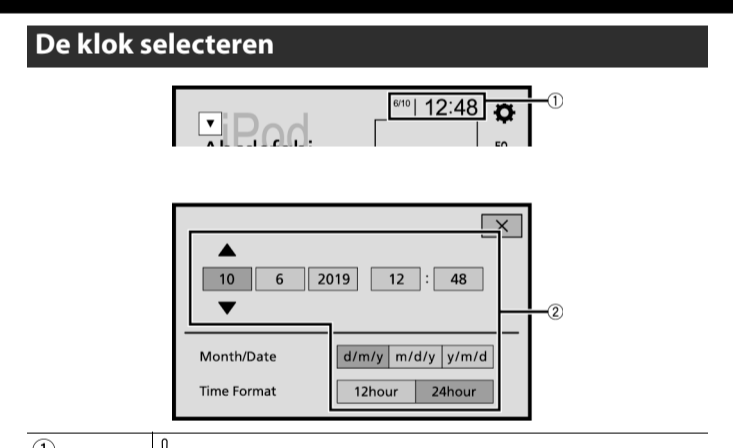

- 1 Schakelen naar het display voor aanpassing van de klok
- 2 De klok aanpassen

De bron selecteren

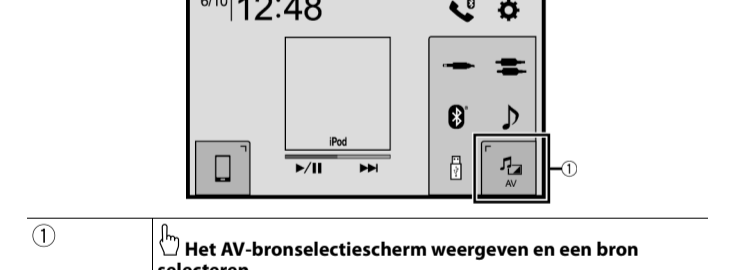

- 1 Het AV-bronselectiescherm weergeven en een bron selecteren

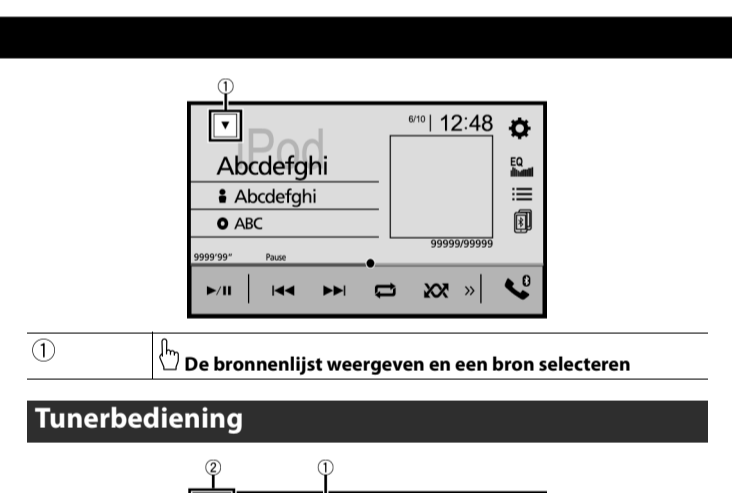

Tunerbediening

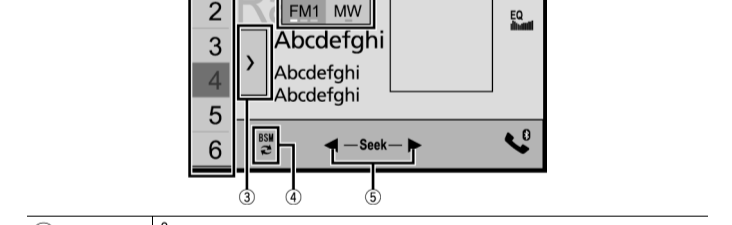

- 1 Een band selecteren
- 2 De voorkeuzezender die opgeslagen is onder een toets oproepen
- 3 De huidige zenderfrequentie opslaan onder een toets
- 4 De lijst met voorkeuzezenders weergeven
- 5 De frequenties van de sterkste zenders opslaan

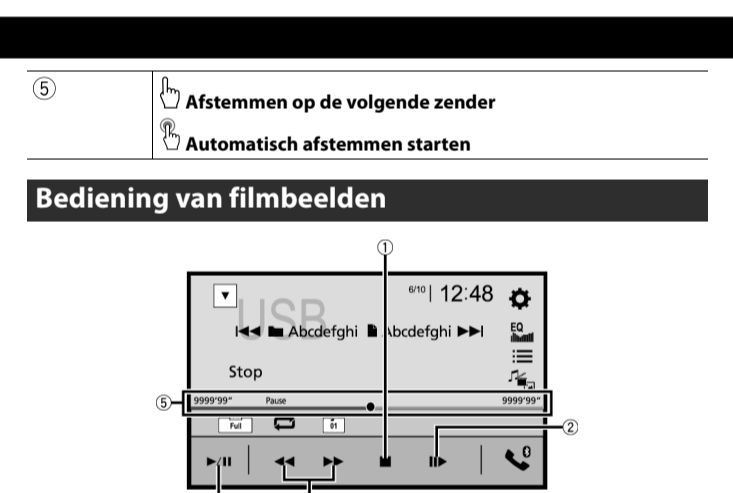

Bediening van filmbeelden



- 1 Het afspelen stoppen
- 2 Een beeld vooruitgaan
- 3 Vooruit- en terugspoelen
- 4 Het afspelen pauzeren en starten
- 5 Het afspelpunt wijzigen



Bediening van filmbeelden

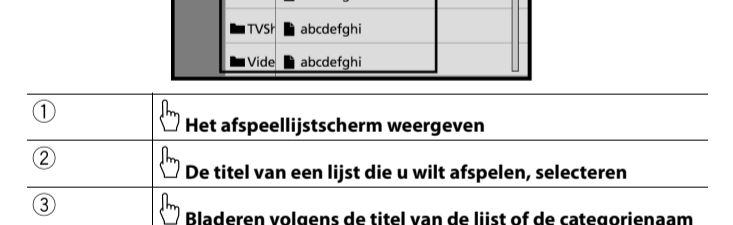

- 1 Het afspeellijstschermbildschirm weergeven
- 2 De titel van een lijst die u wilt afspelen, selecteren
- 3 Bladeren volgens de titel van de lijst of de categorieernaam
- 4 De lijst doorbladeren

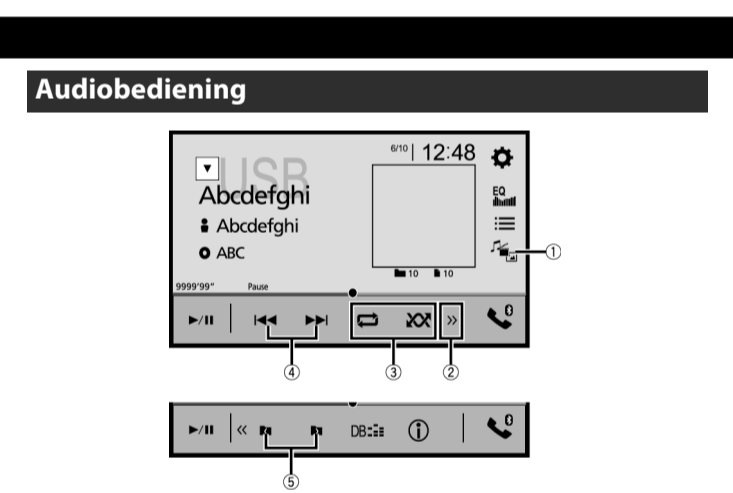

Audiobediening

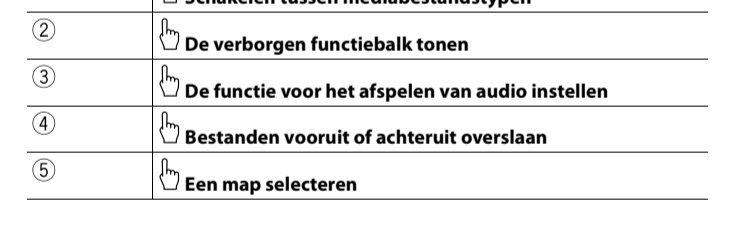

- 1 Schakelen tussen mediabestandstypen
- 2 Het scherm met voorkeurnummers weergeven
- 3 Schakelen naar de modus voor telefoonboek
- 4 Schakelen naar de lijst met de belgeschiedenis
- 5 Het telefoonnummer direct invoeren
- 6 De privéstand in- en uitschakelen
- 7 Het gespreksvolume aanpassen
- 8 Een inkomende oproep aannemen
- 9 Een oproep beëindigen

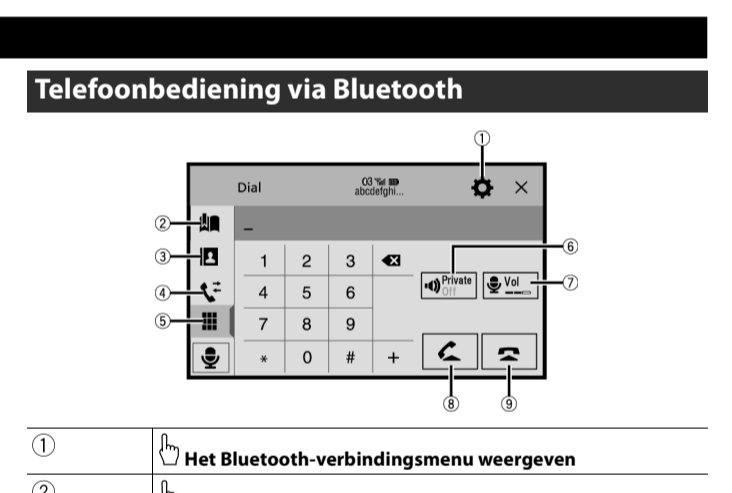

Telefoonbediening via Bluetooth



- 1 Het Bluetooth-verbindingsschermbildschirm weergeven
- 2 Het scherm met voorkeurnummers weergeven
- 3 Schakelen naar de modus voor telefoonboek
- 4 Schakelen naar de lijst met de belgeschiedenis
- 5 Het telefoonnummer direct invoeren
- 6 De privéstand in- en uitschakelen
- 7 Het gespreksvolume aanpassen
- 8 Een inkomende oproep aannemen
- 9 Een oproep beëindigen

Notepad / Bloc-notes / Appunti / Bloc de notas / Notepad / Notities

Blank lined area for notes.

Notepad / Bloc-notes / Appunti / Bloc de notas / Notepad / Notities

Blank lined area for notes.